

RAPID DYNAMIC COMPACTIE

Van den Heuvel RDC hamers verdichten de ondergrond snel, homogeen en met een zeer hoge nauwkeurigheid op een veel snellere manier dan voorheen. Onze hamers zijn krachtig en leveren de beste prestaties onder alle omstandigheden.

In goed overleg met de klant bieden wij de meest geschikte oplossing. We hebben onze eigen engineeringafdeling, dus aanpassen is altijd een mogelijkheid. Om u over de hele wereld van dienst te zijn, hebben wij een bekwaam en ervaren verkoop- en serviceteam.

COMPACTIE UITRUSTING

De uitrusting bestaat uit een versterkte hamer, een verdichtingsvoet, een speciale *cradle* en een monoboom. De hamer is een krachtige hydraulische hamer van VDH; wij zijn een toonaangevende fabrikant van funderingsapparatuur. Het valgewicht dat kan worden gebruikt, is afhankelijk van het vereiste bodemverdichtingsrooster en de benodigde impactdiepte. De hamer heeft een versterkt frame met U-geleiders voor de houder.

Een onderscheidend kenmerk van onze verdichtingsapparatuur is de speciaal ontworpen *cradle*, om de werkkraft van de verdichtingshamer te optimaliseren. Met deze *cradle* heeft de hamer een veel grotere stabiliteit en kan hij veel meer kracht bereiken in vergelijking met een verbinding aan de achterkant van de hamer. De *cradle* en de hamer zijn verbonden met de basismachine met een speciale monoboom, ontworpen door onze engineers. De verdichtingsvoet kan in elke gewenste diameter worden geproduceerd.

Onze units worden geleverd met valgewichten van 9, 12 of 17 ton. Afhankelijk van de grootte van de gebruikte machine, het bodemtype en vochtgehalte, is de behandeling effectief in de toplagen op 3 tot 6 meter diepte, hoewel er ook verbeteringen tot 10 meter zijn bereikt.

Door de jaren heen hebben we veel grondverdichtingsmachines geproduceerd en we hebben veel ervaring op dit gebied. Onze machines hebben hun betrouwbaarheid en functionaliteit al meermaals bewezen.

COMPACTIE PROCES

In de hamer wordt een valgewicht hydraulisch opgetild tot een vooraf bepaalde hoogte. Zodra het valgewicht tot de maximale hoogte is opgetild, valt het gewicht weg met hydraulisch aangedreven versnelling. Het valgewicht raakt het kussen en de verdichtingsvoet blijft in contact met de grond. Welk valgewicht kan worden gebruikt, is afhankelijk van het vereiste grondverdichtingsrooster en de benodigde impactdiepte.

Het gehele proces vindt plaats met een frequentie van 40 tot 100 slagen per minuut, afhankelijk van de hamer. De verdichting kan worden geoptimaliseerd met behulp van een geavanceerd GPS- en loggingsysteem. Tijdens het verdichtingsproces zijn de afwikkeling per slag en de toegepaste energie enkele parameters die kunnen worden vastgelegd.



VOORDELEN VAN RDC

- Bewezen betrouwbaarheid en functionaliteit
- Robuust ontwerp getekend en berekend door onze eigen engineering afdeling
- Veel meer stabiliteit en werkkraft dankzij de *cradle*
- Krachtige hydraulische hamers van VDH
- Uitstekende prestaties onder alle omstandigheden
- Voldoet aan alle toepasbare veiligheidseisen
- Verdichtingsapparatuur geleverd met CE-certificaat
- Onsite service over de hele wereld

RAPID DYNAMIC COMPACTIE

Van den Heuvel is een gespecialiseerd constructie- en reparatiebedrijf met uitgebreide ervaring en kennis op het gebied van civiele techniek, handling & recycling en ook de bouwsector. Onze engineers ontwikkelen een grondig ontwerp en onze ervaren bankwerkers en gecertificeerde lassers zorgen voor een kwalitatief hoogwaardig eindproduct. Onze RDC-machines worden met succes gebruikt om grind, zand, slib en industriële afvalresten te compacteren.

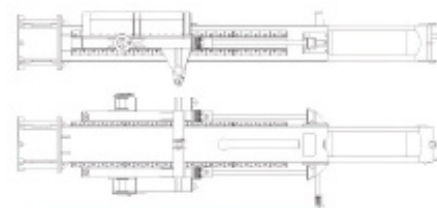
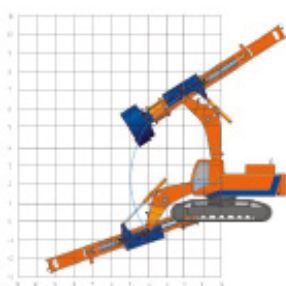
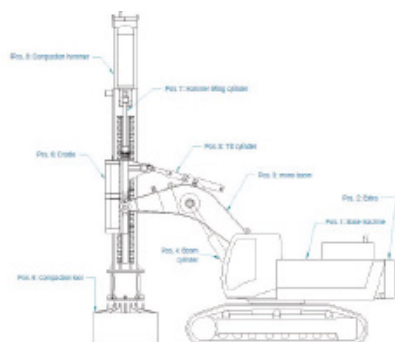

	VDH-RDC-9	VDH-RDC-12	VDH-RDC-17
Machine type	50-55 tons	65-70 tons	85-90 tons
Hamer type	VDH9-1500	VDH12-1200	VDH17-1200
Val hoogte	50-1.500 mm	50-1.200 mm	50-1.200 mm
Slagen p. min.	30-100	40-100	40-100
Max. energie	132 kNm	141 kNm	200 kNm
Val gewicht	9.000 kg	12.000 kg	17.000 kg
Totale gewicht	16.000 kg	20.500 kg	25.000 kg
Oliestroom	328 l/min	795 l/min	795 l/min
Werkdruk	260 bar	157 bar	220 bar
Theoretische kracht benodigd	142 kW	208 kW	292 kW
Type adapter	880 mm	1.080 mm	1.080 mm
Verdichtingsvoet	1.600 mm	1.600/2.000 mm	1.600/2.000/2.400 mm

